



# BATTERY WARMER INSTALLATION

## INSTALACIÓN DEL CALENTADOR DE LA BATERÍA

### INSTALLATION DU CHAUFFE-BATTERIE

#### ⚠ WARNING

Only qualified licensed electricians should install this product, which must strictly comply with applicable codes, standards and regulations.

#### Disconnect Power

**IMPORTANT:** Before installing the battery warmer, isolate the generator from power utility, as described.

#### ⚠ WARNING



Generator produces powerful voltage.

Failure to isolate generator from power utility can result in death or injury to electric utility workers due to backfeed of electrical energy.

- DO NOT touch bare wires or receptacles.
  - DO NOT use generator with electrical cords which are worn, frayed, bare or otherwise damaged.
  - DO NOT handle generator or electrical cords while standing in water, while barefoot, or while hands or feet are wet.
  - DO NOT allow unqualified persons or children to operate or service generator.
  - Before working on the generator, disconnect the battery cable indicated by a **NEGATIVE, NEG** or **(-)** first. When finished, reconnect that cable last.
  - The generator may crank and start without warning any time there is a power failure. To prevent possible injury, always set the **AUTO/OFF/MANUAL** switch **AND** the generator's main circuit breaker to its **OFF** position **AND** remove the 2 Amp fuses from the transfer switch **BEFORE** working on the equipment.
1. Remove control panel and battery doors as described in generator's owners manual in "Access Doors" section.
  2. Set **AUTO/OFF/MANUAL** switch on generator's control panel to **OFF** position.
  3. Set generator's main circuit breaker to **OFF** position.
  4. Disconnect power by removing 2 Amp fuses from inside transfer switch.

#### ⚠ ADVERTENCIA

Únicamente los electricistas capacitados pueden intentar instalar este producto. Dicha instalación debe cumplir estrictamente con los códigos, las regulaciones y las normas correspondientes.

#### Desconecte la Energía

**IMPORTANTE:** Antes de instalar el calentador de la batería, aisle el generador con respecto a la red pública como se indica.

#### ⚠ ADVERTENCIA



Los generadores producen un voltaje muy poderoso.

Si no aísla el generador de utilidades de energía, puede hacer que los trabajadores de electricidad sufran heridas graves e inclusive la muerte, debido a la retroalimentación de la energía eléctrica.

- NO toque los alambres pelados o receptáculos.
  - NO use un generador con cables eléctricos que estén malgastados, rotos, pelados o dañados de cualquier forma.
  - NO maneje el generador o cables eléctricos mientras esté parado en agua, descalzo o cuando las manos y los pies estén mojados.
  - NO permita que personas descalificadas o niños operen o sirvan al generador.
  - Antes de realizar cualquier tarea de mantenimiento en el generador, desconecte primero el cable de la batería marcado como **NEGATIVE, NEG** o **(-)**. Cuando haya terminado, vuelva a conectar el cable en último lugar.
  - El generador puede arrancar manualmente sin ninguna advertencia cada vez que se produce una falla en el suministro de electricidad. Para evitar posibles lesiones, siempre fije el interruptor **AUTO/OFF/MANUAL** Y interruptor de potencia principal del generador en **OFF**, Y quitando los dos fusibles de 2 A del interruptor de transferencia **ANTES** de realizar trabajos en el equipo.
1. Retire las puertas del panel de control y de la batería como se indica en la sección "Puertas de acceso" del manual del propietario del generador.
  2. Ponga el interruptor **AUTO/OFF/MANUAL** del panel de control del generador en la posición **OFF**.
  3. Ponga el interruptor principal del generador en la posición **OFF**.
  4. Retire los fusibles de 2 A del interior del conector para desconectar la alimentación.

#### ⚠ AVERTISSEMENT

Seuls les électriciens qualifiés peuvent procéder à l'installation de ce produit, laquelle doit se conformer strictement aux codes, aux normes et aux réglementations applicables.

#### Débrancher la Puissance

**IMPORTANT:** Avant d'installer le chauffe-batterie, débrancher la génératrice, selon les instructions données.

#### ⚠ AVERTISSEMENT



Le générateur produit une tension élevée.

Ne pas isoler le générateur de l'installation électrique risque de provoquer des blessures ou même d'être fatal pour les ouvriers électriciens et de causer des dommages au générateur dus à un "backfeed" d'énergie électrique.

- NE touchez PAS les fils dénudés ou les boîtiers.
  - N'UTILISEZ PAS le générateur avec des cordons électriques usés, effilochés ou dénudés, ou abîmés de quelque sorte que ce soit.
  - NE manipulez PAS le générateur ou les cordons d'alimentation lorsque vous êtes debout dans l'eau, pieds nus ou avec les mains ou les pieds humides.
  - NE laissez PAS des personnes non qualifiées ou des enfants se servir ou réparer le générateur.
  - Avant de procéder à tout entretien sur la génératrice, débranchez tout d'abord le câble de batterie identifié par **NEGATIVE, NEG** ou **(-)**. Rebranchez le câble après avoir terminé.
  - La génératrice peut se lancer et démarrer sans avertissement lorsque survient une panne électrique. Pour prévenir des blessures potentielles, AVANT de travailler sur l'équipement, réglez toujours l'interrupteur **AUTO/OFF/MANUAL** ET disjoncteur principal de la génératrice sur **OFF**, ET retirant les deux fusibles de 2 ampères du commutateur de transfert.
1. Retirer le tableau de commande et le couvercle du compartiment réservé à la batterie, conformément à la section "Couvercles d'accès" du manuel d'utilisation de la génératrice.
  2. Régler l'interrupteur "AUTO/OFF/MANUAL" situé sur le tableau de commande de la génératrice à la position "OFF".
  3. Régler le disjoncteur principal de la génératrice sur la position "OFF".
  4. Retirer les fusibles de 2 ampères situés à l'intérieur du commutateur de transfert pour couper le courant.

## 240V Battery Warmer

1. Disconnect black battery cable indicated by **NEGATIVE, NEG** or **(-)** (Figure 1).
2. Remove battery hold down bracket (Figure 2) and place battery to the side.
3. Place battery warmer on top of battery tray (Figure 3).
4. Remove tie wrap securing wiring harness 2 pin connector.
5. Plug battery warmer's 2 pin connector into wiring harness 2 pin connector (Figure 4).
6. Replace battery on top of battery warmer (Figure 5).

**NOTE:** DO NOT place battery on top of battery warmer's leads or thermostat.

7. Reattach battery hold down bracket.
8. Reconnect black battery cable to battery as described in generator's installation manual in "Battery Connection" section.
9. Reconnect power by reinstalling 2 Amp fuses in transfer switch.
10. Set generator's main circuit breaker to ON position.
11. Set AUTO/OFF/MANUAL switch on generator's control panel to AUTO position.
12. Reinstall control panel and battery doors as described in generator's owners manual in "Access Doors" section.

Figure 1 — Disconnect Battery Cables

Figure 2 — Remove Battery Hold Down Bracket

Figure 3 — Place Battery Warmer on Tray

Figure 4 — Plug Battery Warmer Into Wiring Harness

Figure 5 — Set Battery on Battery Warmer

## Calentador de batería de 240V

1. Desconecte el cable negro de la batería, que se indica mediante **NEGATIVE, NEG** o **(-)** (Figura 1).
2. Retire el soporte de fijación de la batería (Figura 2) y coloque la batería en el lateral.
3. Coloque el calentador de la batería sobre la bandeja de la batería (Figura 3).
4. Retire la abrazadera que sujeta el conector de 2 clavijas del haz de cables.
5. Enchufe el conector de 2 clavijas del calentador de la batería al conector de 2 clavijas del haz de cables (Figura 4).
6. Coloque la batería sobre el calentador (Figura 5).

**NOTA:** NO coloque la batería sobre los cables ni sobre el termostato del calentador.

7. Vuelva a colocar el soporte de fijación de la batería.
8. Conecte de nuevo el cable de la batería a la batería como se indica en la sección "Conexión de la batería" del manual de instalación del generador.
9. Instale los fusibles de 2 A del conector para volver a conectar la alimentación.
10. Ponga el interruptor principal del generador en la posición ON.
11. Ponga el interruptor AUTO/OFF/MANUAL del panel de control del generador en la posición AUTO.
12. Vuelva a montar las puertas del panel de control y de la batería como se indica en la sección "Puertas de acceso" del manual del propietario del generador.

Figura 1 — Desconecte los cables de la batería

Figura 2 — Retire el soporte de fijación de la batería

Figura 3 — Coloque el calentador de la batería en la bandeja

Figura 4 — Conecte el calentador de la batería al haz de cables

Figura 5 — Coloque la batería sobre el calentador de la batería

## Chauffe-batterie en 240 V

1. Déconnecter le câble noir de la batterie symbolisé par **NEGATIVE, NEG** ou **(-)** (figure 1).
2. Retirer le système de fixation (figure 2) et mettre la batterie de côté.
3. Poser le chauffe-batterie sur le bac à batterie (figure 3).
4. Retirer l'attache de plastique autobloquante qui relie le connecteur à 2 bornes du câblage d'alimentation.
5. Relier le connecteur à 2 bornes du chauffe-batterie au connecteur à 2 bornes du câblage d'alimentation (figure 4).
6. Poser la batterie sur le chauffe-batterie (figure 5).

**REMARQUE:** NE PAS poser la batterie sur les fils de connexion ni sur le thermostat du chauffe-batterie.

7. Remettre en place le système de fixation de la batterie.
8. Connecter le câble noir de la batterie à la batterie, conformément à la section "Connexion de la batterie" du manuel d'installation de la génératrice.
9. Remettre les fusibles de 2 ampères dans le commutateur de transfert pour rétablir le courant.
10. Régler le disjoncteur principal de la génératrice sur la position "ON".
11. Régler l'interrupteur "AUTO/OFF/MANUAL" situé sur le tableau de commande de la génératrice sur la position "AUTO".
12. Remettre en place le tableau de commande et le couvercle du compartiment réservé à la batterie, conformément à la section "Couvercles d'accès" du manuel d'utilisation de la génératrice.

Figure 1 — Déconnecter les câbles de la batterie

Figure 2 — Retirer le système de fixation de la batterie

Figure 3 — Poser le chauffe-batterie sur le bac à batterie

Figure 4 — Relier le chauffe-batterie au harnais de montage

Figure 5 — Poser la batterie sur le chauffe-batterie

Figure 1

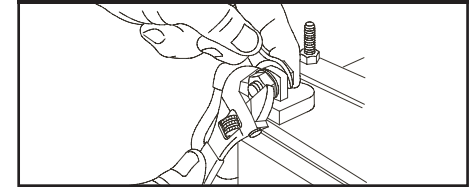

Figure 2

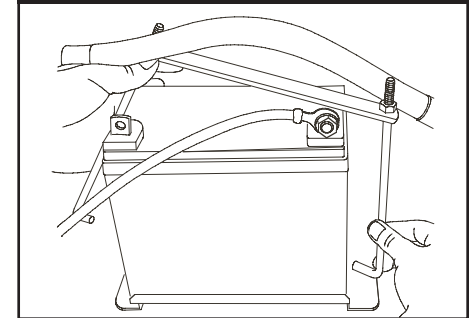

Figure 3

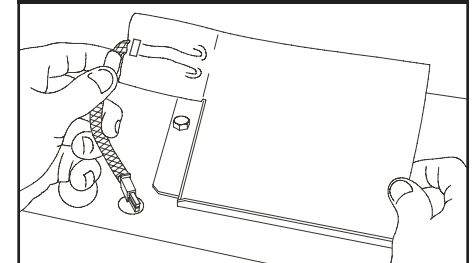

Figure 4

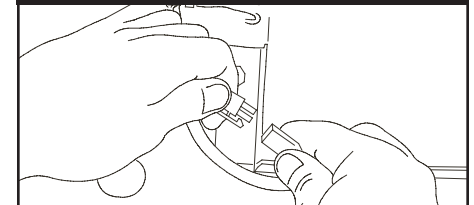
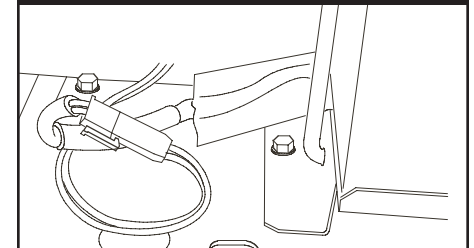

Figure 5



## 120V Battery Warmer

**IMPORTANT:** A 120VAC convenience outlet must be installed within the generator's battery compartment within 6" right of battery position.

**NOTE:** NEVER power battery warmer with extension cord.

1. Disconnect black battery cable indicated by a **NEGATIVE, NEG** or **(-)** (Figure 1).
2. Remove battery hold down bracket (Figure 2) and place battery to the side.
3. Place battery warmer on top of battery tray (Figure 6).
4. Attach ground wire to generator with self drilling screw (Figure 7).
5. Replace battery on top of battery warmer (Figure 8).

**NOTE:** DO NOT place battery on top of battery warmer's leads or thermostat.

6. Reattach battery hold down bracket.
7. Reconnect black battery cable to battery as described in generator's installation manual in "Battery Connection" section.
8. Plug battery warmer into installed 120VAC outlet.
9. Reconnect power by reinstalling 2 Amp fuses in transfer switch.
10. Set generator's main circuit breaker to ON position.
11. Set AUTO/OFF/MANUAL switch on generator's control panel to AUTO position.
12. Reinstall control panel and battery doors as described in generator's owners manual in "Access Doors" section.

Figure 6 — Set Battery Warmer on Tray

Figure 7 — Attach Ground Wire

Figure 8 — Set Battery on Top of Battery Warmer

## Calentador de batería de 120V

**IMPORTANTE:** Se debe instalar un enchufe de 120V CA en el compartimento de la batería del generador, a un máximo de 15 cm (6") a la derecha de la batería.

**NOTA:** NUNCA utilice un cable prolongador para alimentar el calentador de la batería.

1. Desconecte el cable negro de la batería, que se indica mediante **NEGATIVE, NEG** o **(-)** (Figura 1).
2. Retire el soporte de fijación de la batería (Figura 2) y coloque la batería en el lateral.
3. Coloque el calentador de la batería sobre la bandeja de la batería (Figura 6).
4. Conecte un cable de conexión a tierra al generador con un tornillo autoperforante (Figura 7).
6. Coloque la batería sobre el calentador (Figura 8).

**NOTA:** NO coloque la batería sobre los cables ni sobre el termostato del calentador.

7. Vuelva a colocar el soporte de fijación de la batería.
8. Conecte de nuevo el cable de la batería a la batería como se indica en la sección "Conexión de la batería" del manual de instalación del generador.
8. Conecte el calentador de la batería al enchufe de 120V CA.
9. Remette les fusibles de 2 ampères dans le commutateur de transfert pour rétablir le courant.
10. Régler le disjoncteur principal de la génératrice sur la position "ON".
11. Régler l'interrupteur "AUTO/OFF/MANUAL" situé sur le tableau de commande de la génératrice sur la position "AUTO".
12. Remette en place le tableau de commande et le couvercle du compartiment réservé à la batterie, conformément à la section "Couvercles d'accès" du manuel d'utilisation de la génératrice.

Figura 6 — Coloque el calentador de la batería en la bandeja

Figura 7 — Conecte el cable de conexión a tierra

Figura 8 — Coloque la batería sobre el calentador de la batería

## Chauffe-batterie en 120 V

**IMPORTANT:** À l'intérieur du compartiment réservé à la batterie de la génératrice, il faut installer une prise de courant de 120 V à moins de 15 cm à la droite de l'emplacement de la batterie.

**REMARQUE:** NE JAMAIS alimenter le chauffe-batterie au moyen d'une rallonge électrique.

1. Déconnecter le câble noir de la batterie symbolisé par **NEGATIVE, NEG** ou **(-)** (figure 1).
2. Retirer le système de fixation (figure 2) et mettre la batterie de côté.
3. Poser le chauffe-batterie sur le bac à batterie (figure 6).
4. Relier le fil de mise à la terre à la génératrice au moyen d'une vis auto-taraudeuse (figure 7).
5. Poser la batterie sur le chauffe-batterie (figure 8).

**REMARQUE:** NE PAS poser la batterie sur les fils de connexion ni sur le thermostat du chauffe-batterie.

6. Remette en place le système de fixation de la batterie.
7. Connecter le câble noir de la batterie à la batterie, conformément à la section "Connexion de la batterie" du manuel d'installation de la génératrice.
8. Brancher le chauffe-batterie dans la prise de courant de 120 V déjà installée.
9. Remette les fusibles de 2 ampères dans le commutateur de transfert pour rétablir le courant.
10. Régler le disjoncteur principal de la génératrice sur la position "ON".
11. Régler l'interrupteur "AUTO/OFF/MANUAL" situé sur le tableau de commande de la génératrice sur la position "AUTO".
12. Remette en place le tableau de commande et le couvercle du compartiment réservé à la batterie, conformément à la section "Couvercles d'accès" du manuel d'utilisation de la génératrice.

Figure 6 — Poser le chauffe-batterie sur le bac à batterie

Figure 7 — Fixer le fil de mise à la terre

Figure 8 — Poser la batterie sur le chauffe-batterie

Figure 6

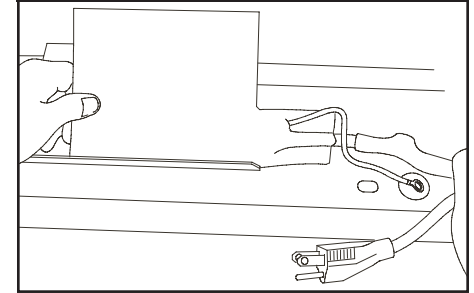

Figure 7

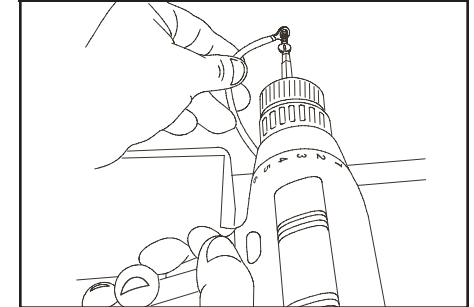
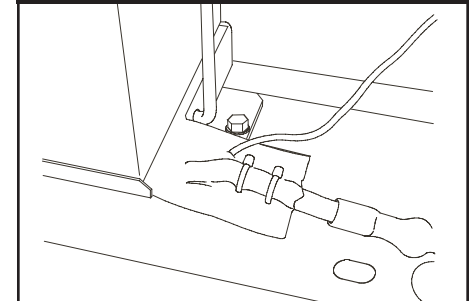

Figure 8



**NOTES**

**NOTAS**

**REMARQUES**